

# Анекс 1

Клиент на Wood Mark



## Парчиња мебел:

### 1. ПУЛТ

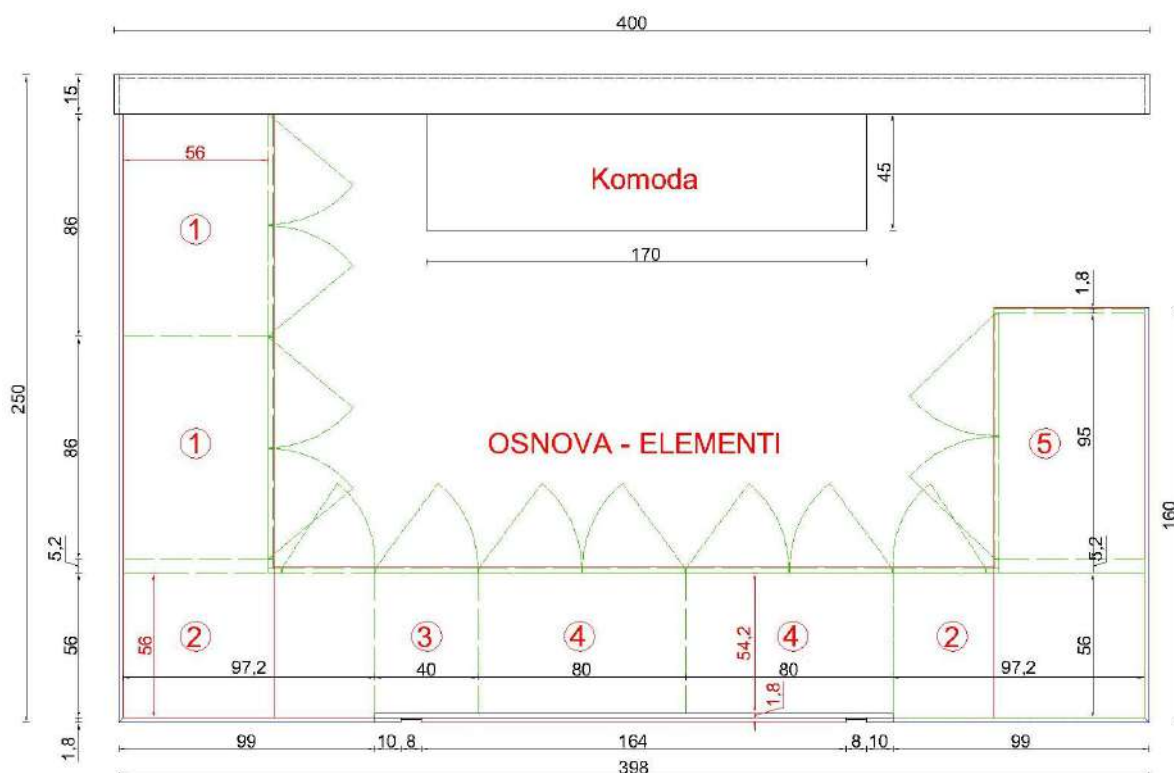

Пулт со димензии (110 x 398 x 250) составен од повеќе делови. Елемент бр.1, 2, 3, 4 и 5 се изработени со корпус и лице од опл.иверка 18мм – 8681 SU, кантирана со АБС трака. Елементите се поставени на 10 см ногари со нивелација и ПВЦ цокле во бела мат боја. Елементите се со вратички со меко затварање – Grass. Страните на елементите се со перфорација. Во внатрешноста поставена е по една слободна полица. Како позадина на елемент бр. 1, 2 и 5 поставена е опл.иверка опл.иверка 18мм – 8681 SU, кантирана со АБС трака. Двта агли со се нагласен спој – гер специјал. Како позадина на елемент бр.3 и 4 поставена е рамка од фурниран МДФ, завршно обработен со бајц+мат лак. Во средниот дел поставена е облога со димензии (54,5 x 164) изработена од опл.иверка 189мм – SM`art OL00, кантирана со АБС трака. Облогата е наменета за ЛОГО (обврска на инвеститор). Лево, десно и во горниот дел над логото поставено е Дим кафено огленало 4мм, со 4 страни машински кант. Изглед според даден цртеж. Во елемент бр.5, вградена е една фиока со меко затварање – дрвен корпус – Grass. На фиоката поставена е бравичка со клуч. Во делниот дел, позади надворешните облоги поставен е надграден канал за лед. Како горна плотна на елементите поставена од три дела изработена од

опл.иверка 8681 SU, кантирана со АБС трака. Во горниот дел над елементите поставена е стаклена витрина со димензии (29,5 x ) изработена од прозирно стакло со дебелина 8мм, завршно обработена со полиран кант испоена со UV лепак.

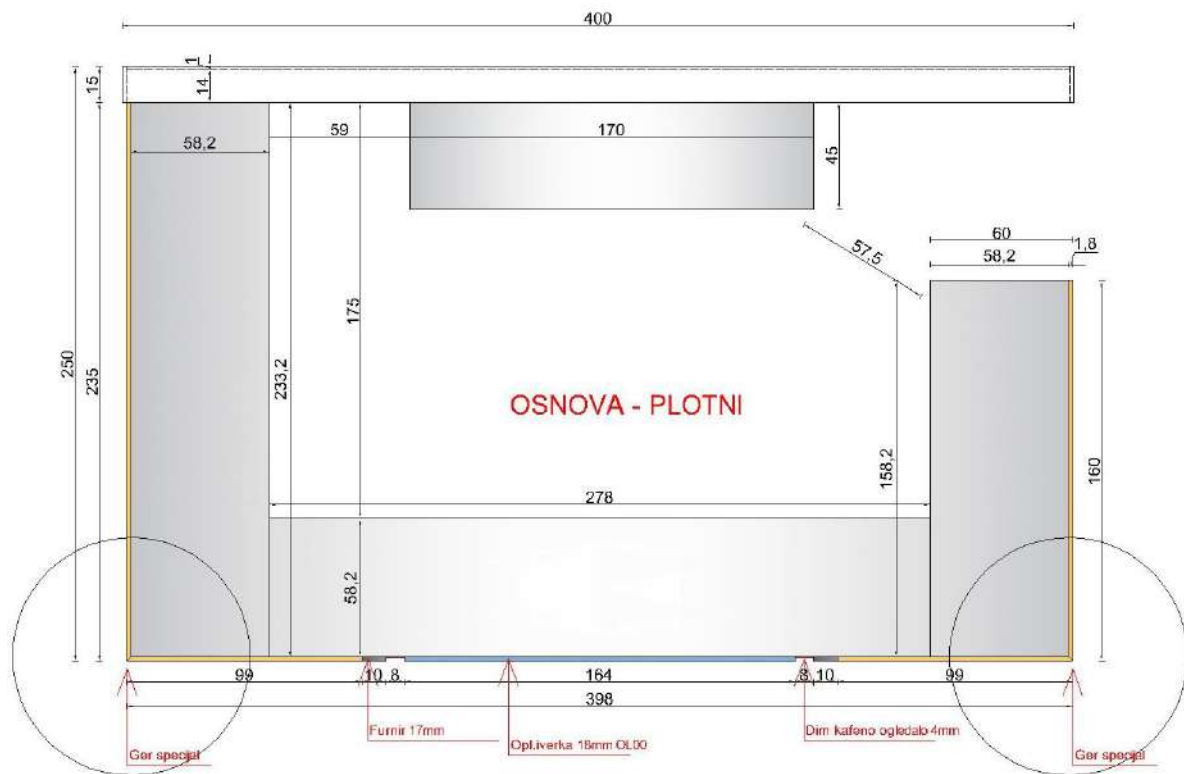

Преграден ѕид со димензии (110 x 400 x 15) изработен од три дела од опл.иверка 18мм - 8681 SU, кантирана со АБС трака. Како горна плотна и завршна лева и десна страна поставен е фурниран МДФ, завршно обработен со бајц+мат лак. Во делот кај есклаторот конструктивниот дел од опл.иверка е вовлечен за 1 см.

Комода со димензии (72 x 170 x 45) со корпус и лице изработена од опл.иверка 18мм – 8681 SU, кантирана со АБС трака. Комодата поставена е на 10 см ногари со нивелација и ПВЦ цокле во бела мат боја. Во левиот и десниот дел поставени се вратички со меко затварање – Grass. Страните на елементите се со перфорација. Во внатрешноста поставена е по една слободна полица. Во средниот дел поставени се три фиоки со меко затварање – дрвен корпус Grass. Изглед според даден цртеж. На сите елементи поставени се рачки APL 18 – бела боја.



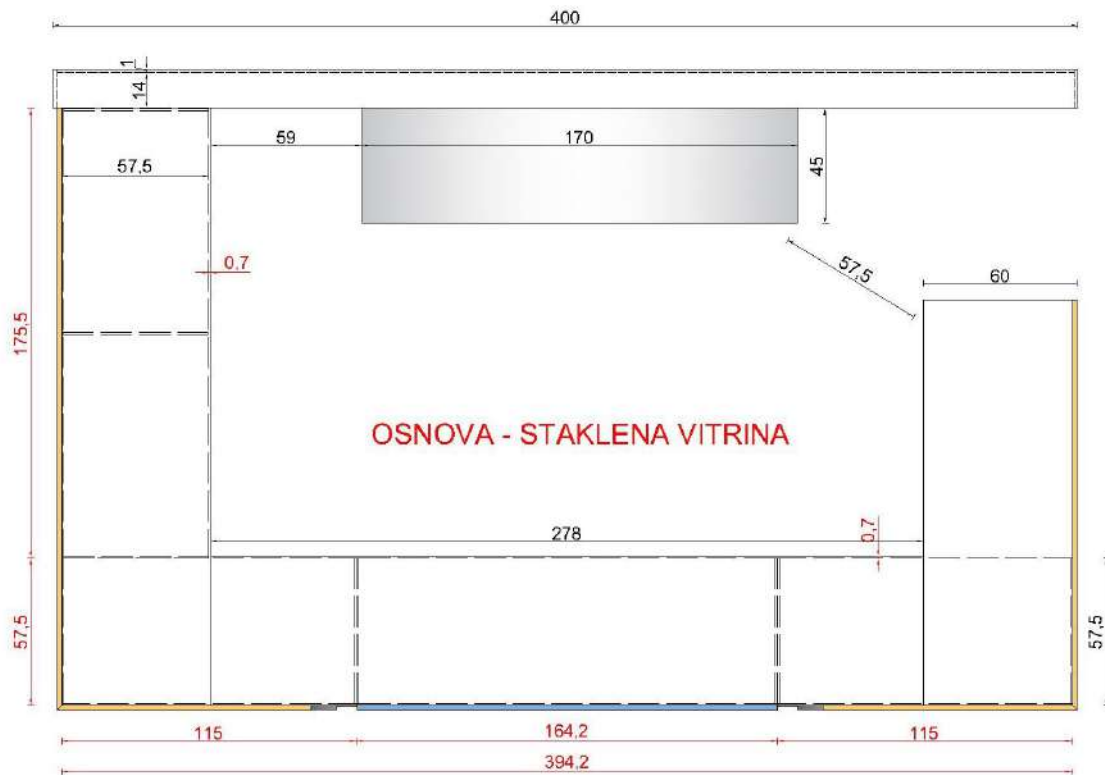

Стаклена Витрина

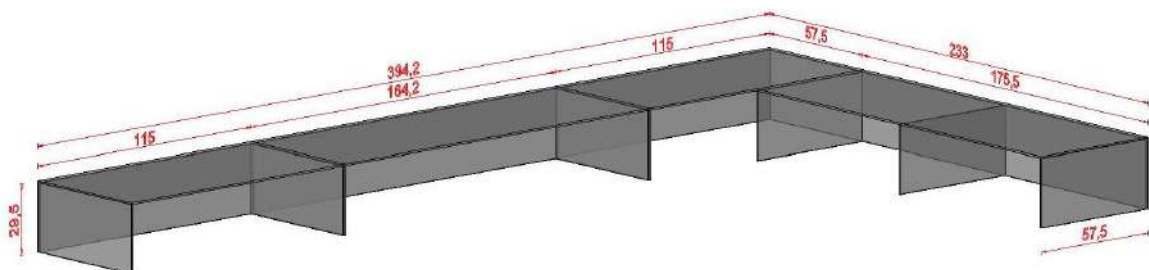

Изглед на преден дел на Пулт

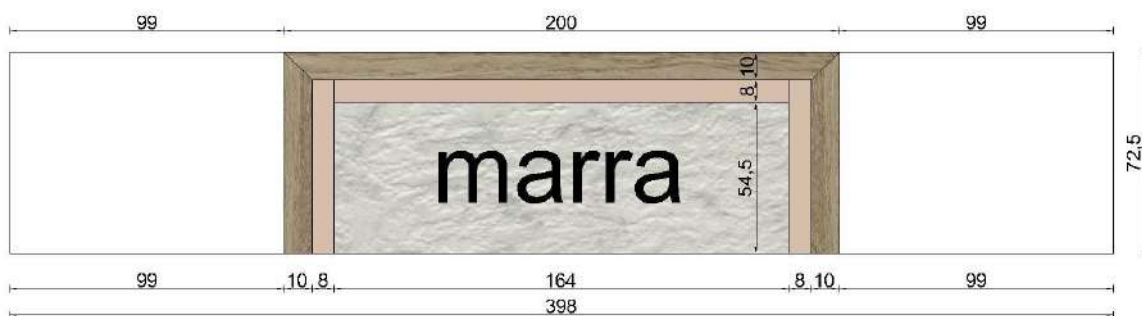

Пресек на Елемент бр.2 и 3 – детал за лед

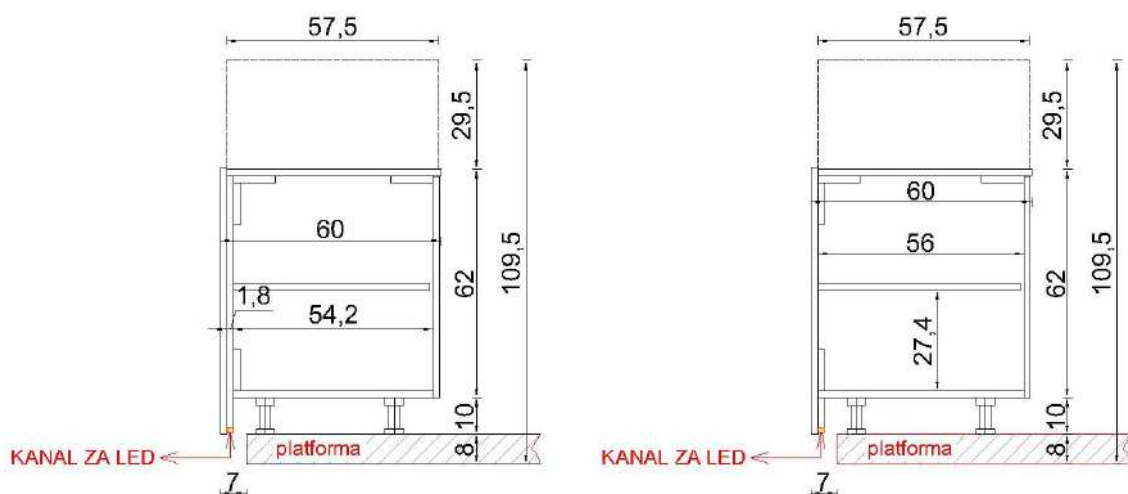

Комода

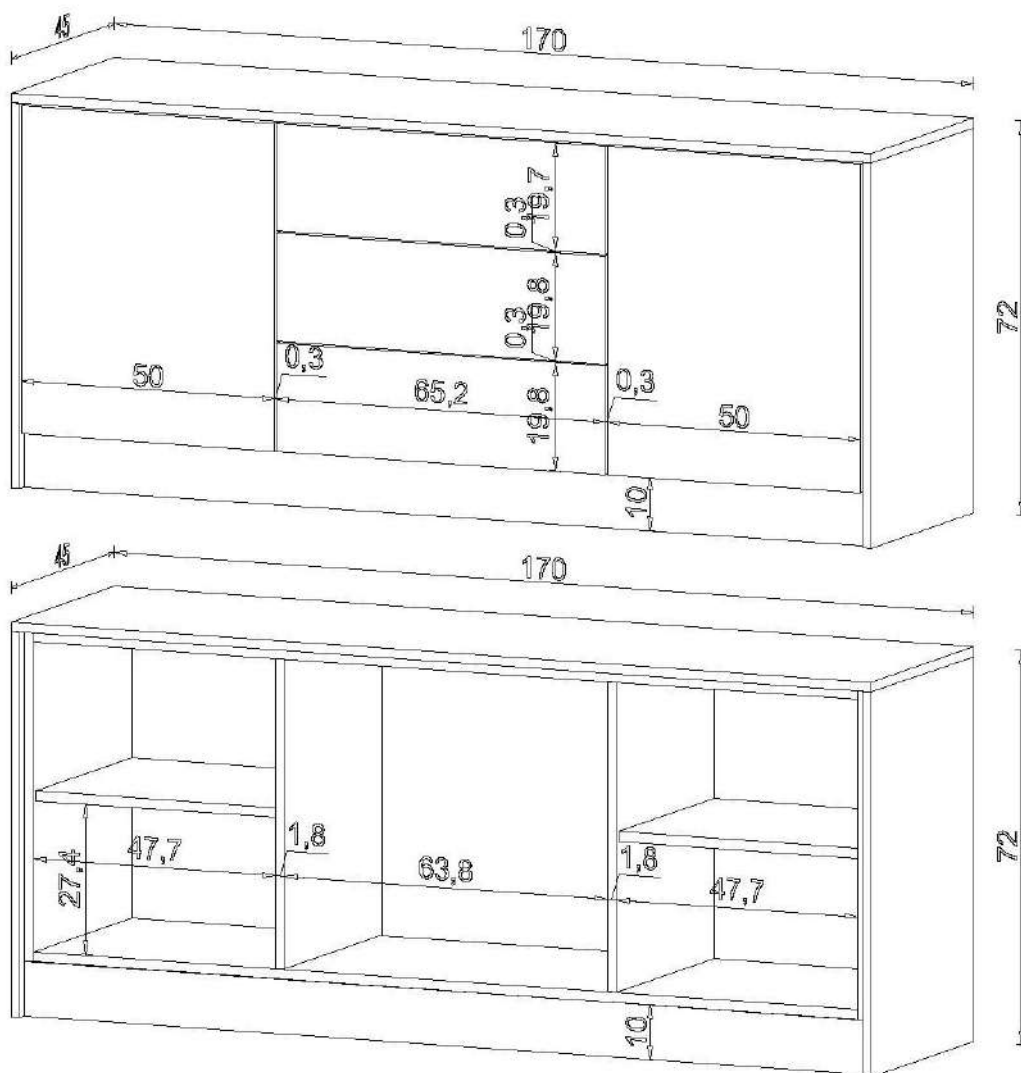



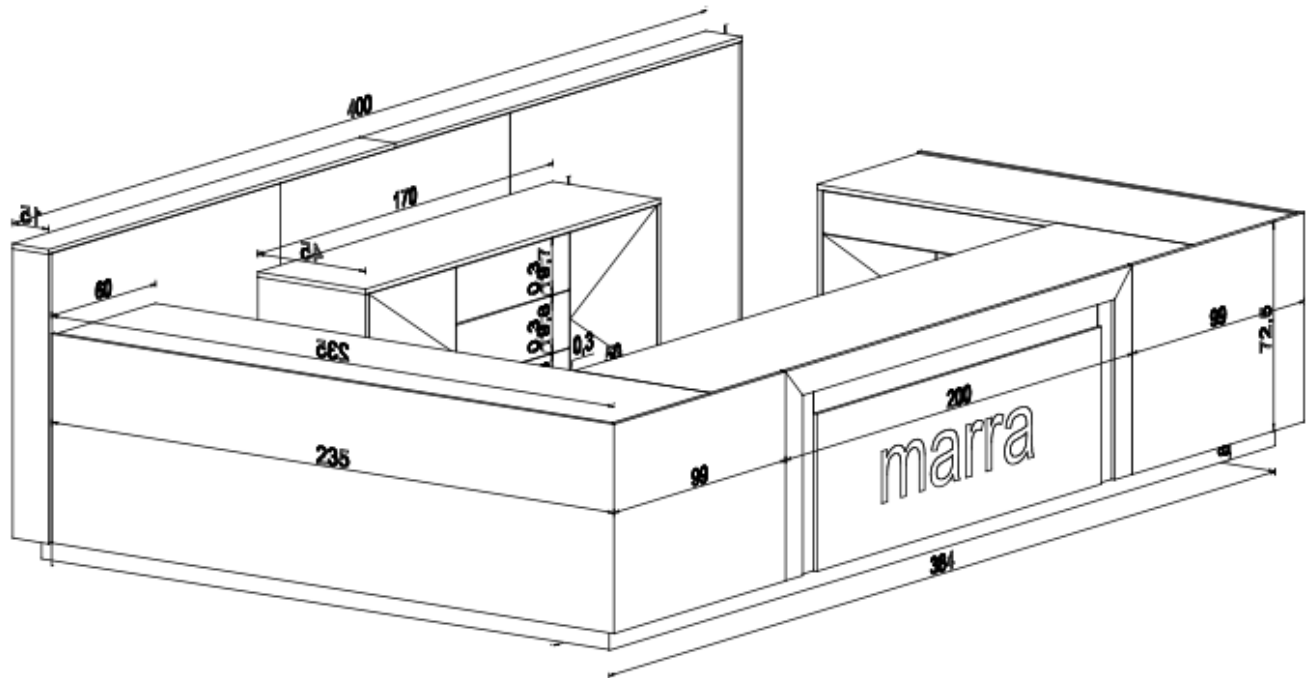
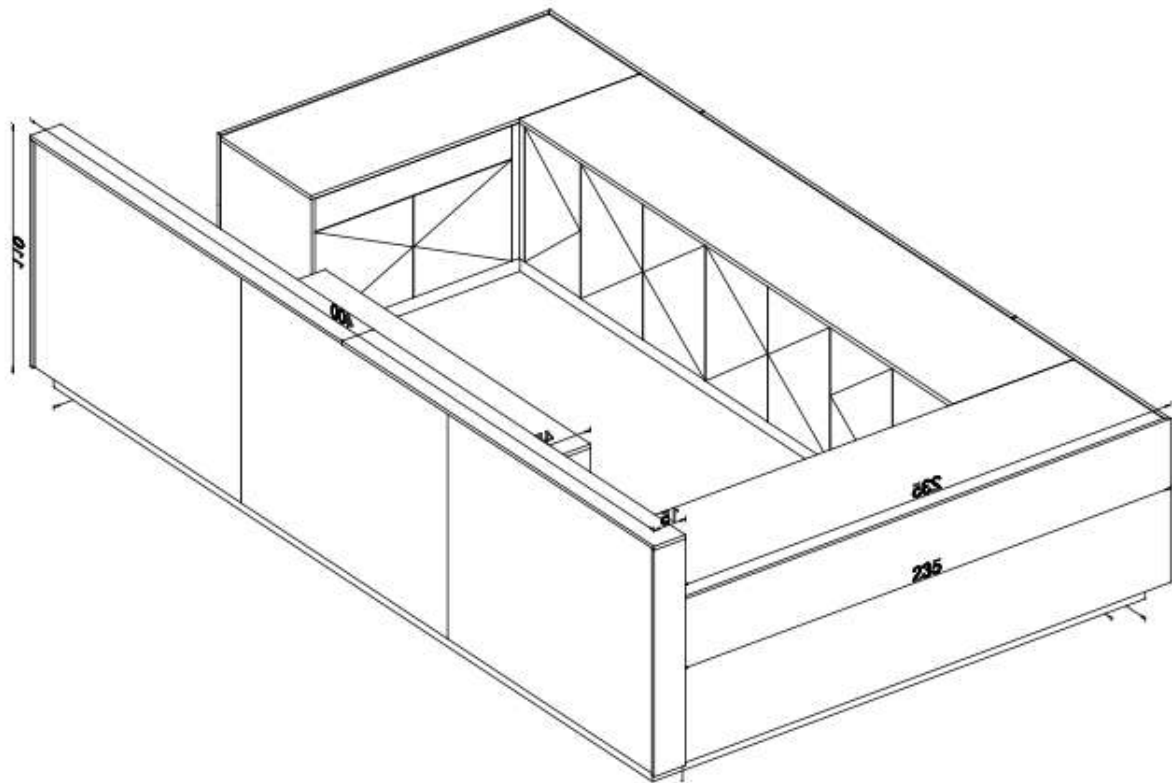

## 2.Платформа

Платформа со димензии (8 x 384 x 238) изработена од метална конструкција од метални профили 30x30, мокро фарбани, поставена на пинго ногари со нивелација. Металната конструкција изработена е од три дела, обложена со суровиснка/палетирна иверка, кантирана со ПВЦ трака. Над палетирната иверка предвидено е да се постави ламинат со дебелина 10/12мм (обврска на инвеститор). Како завршница во сите горни агли поставени се метални L лајсни од профил 20x20мм.

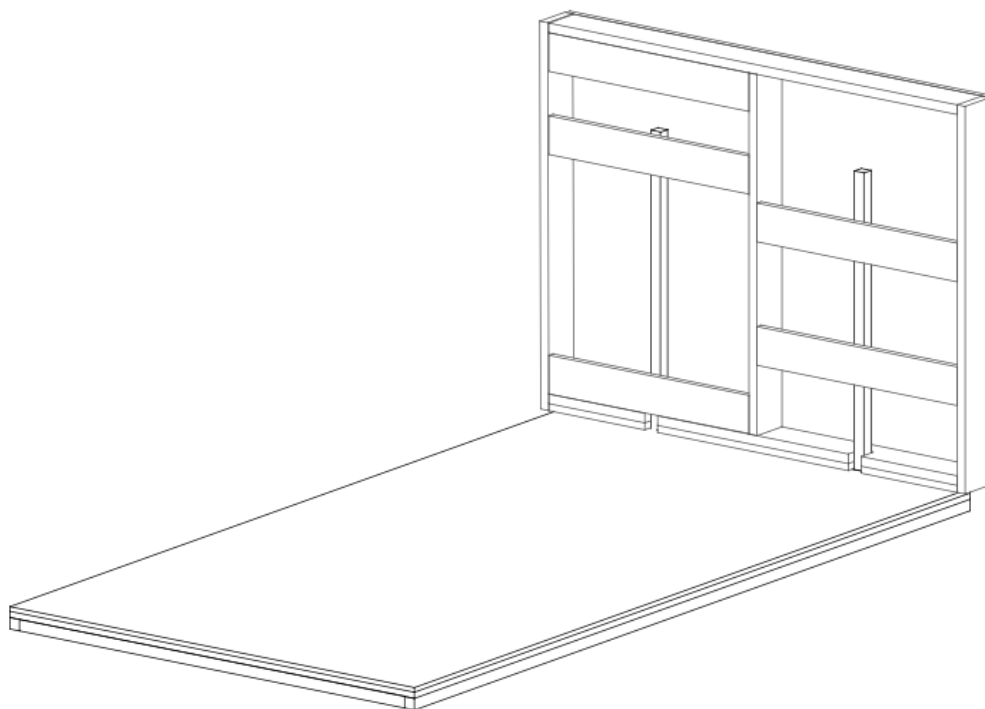
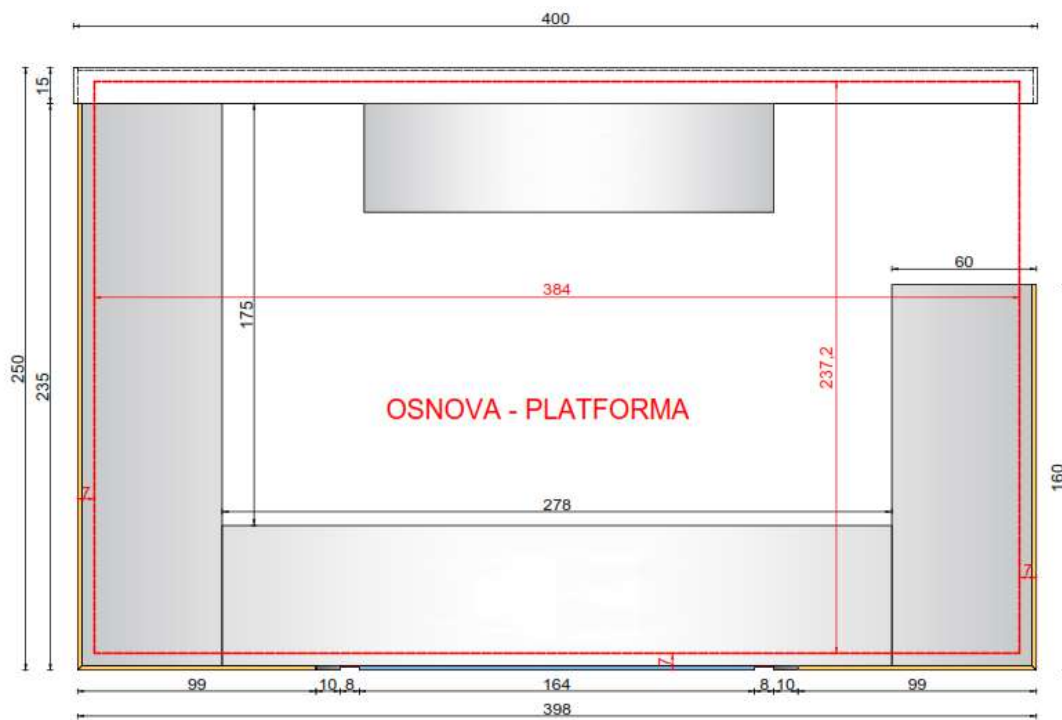

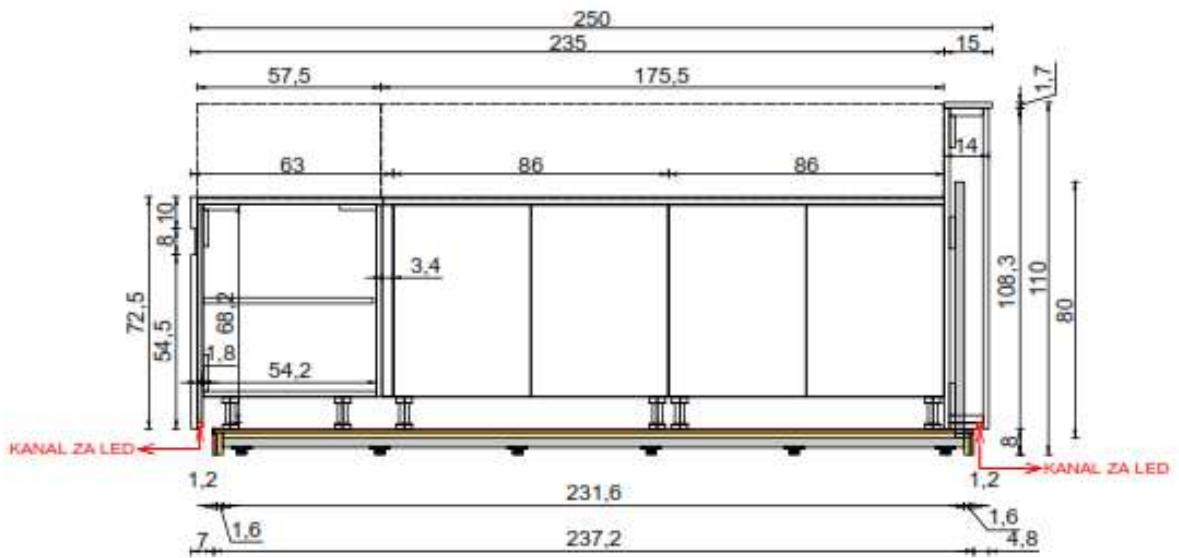
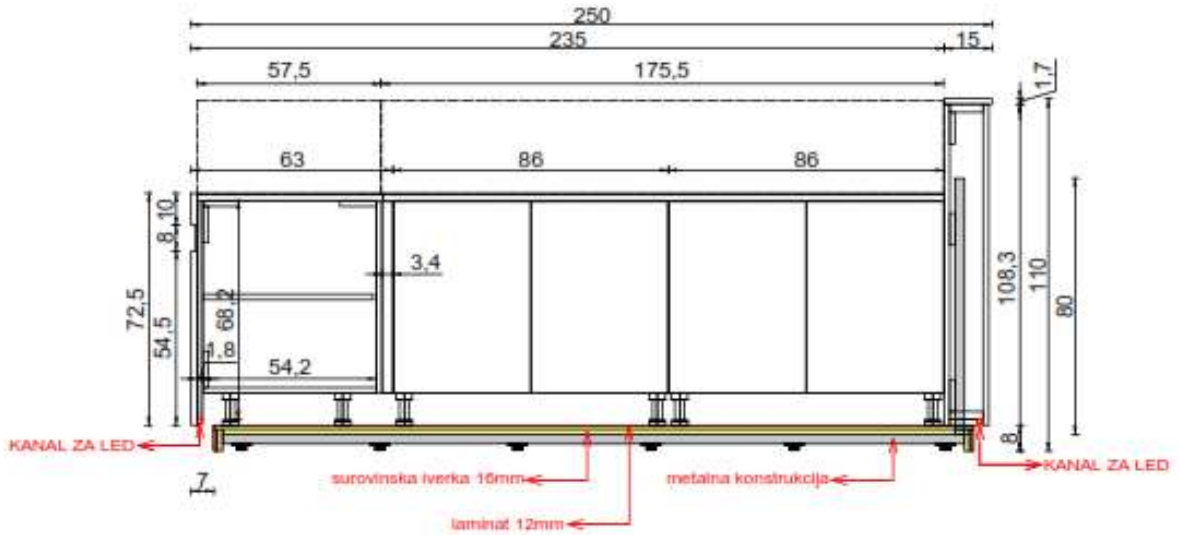

**Забелешка:**

Во цената е вклучено **изработка, превоз и монтажа.**

**Гаранција на изработка:** 1 година.

**Дата на монтажа:** 30 работни дена од потврда – уплата.

**Изработил:** Тимот на Вуд Марк

*За Вуд Марк*

*Клиент на Вуд Марк*